

FIG 6

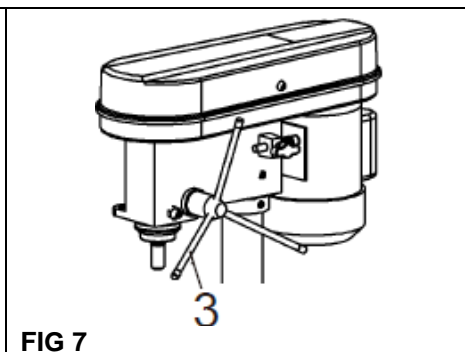

FIG 7

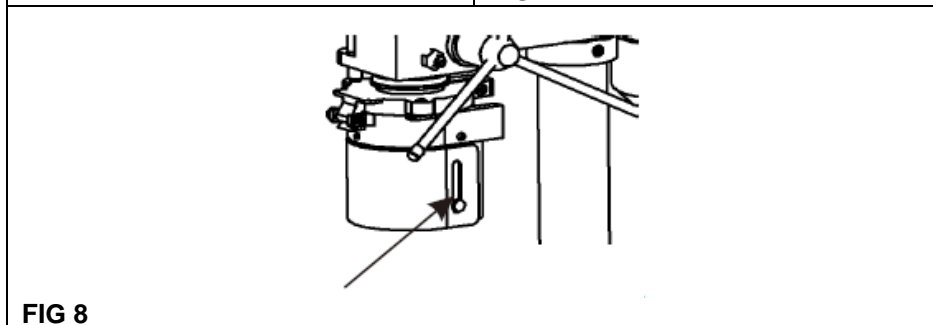

FIG 8

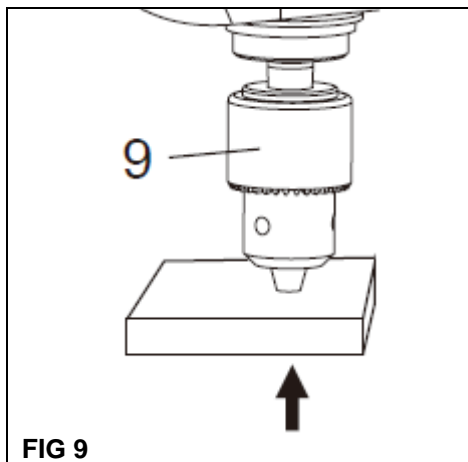

FIG 9

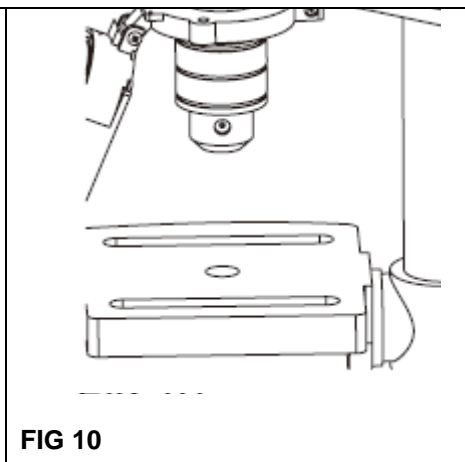

FIG 10

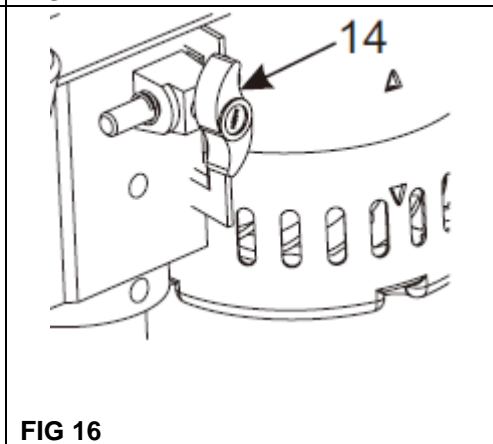
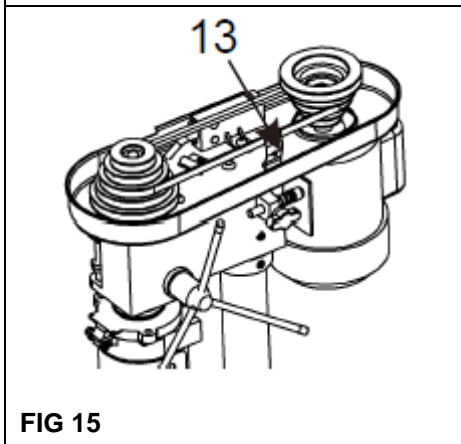
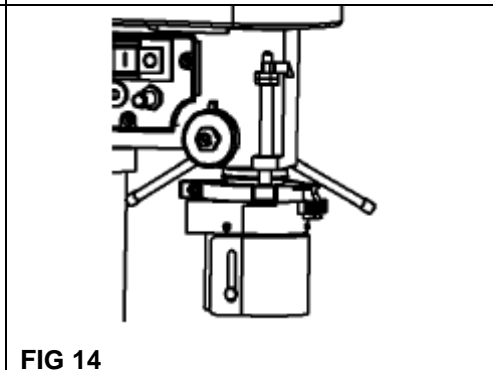
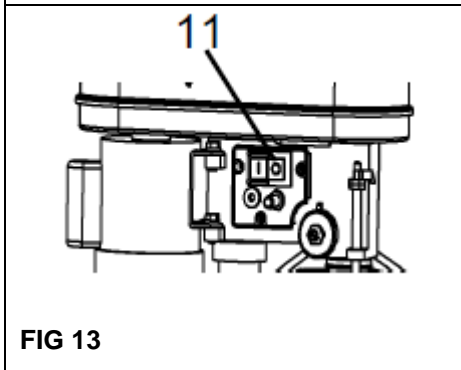
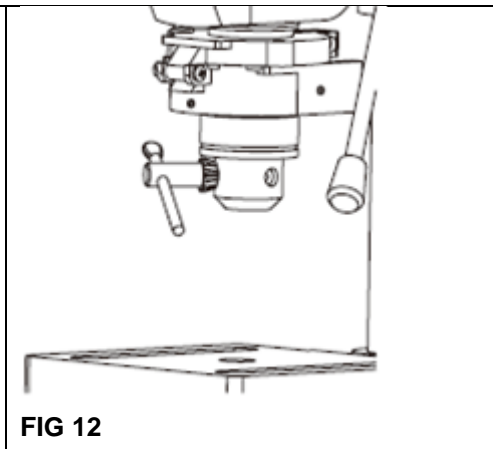
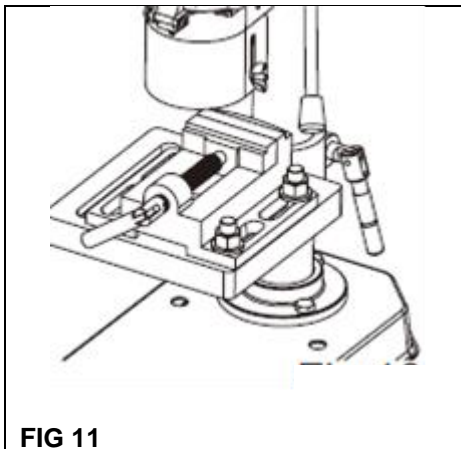



FIG 17

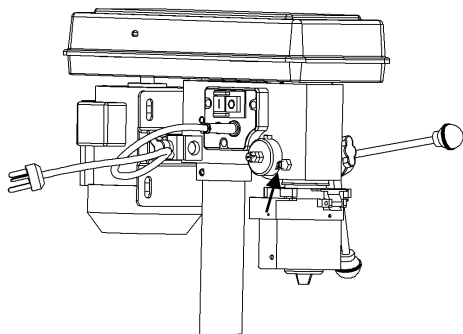

FIG 18

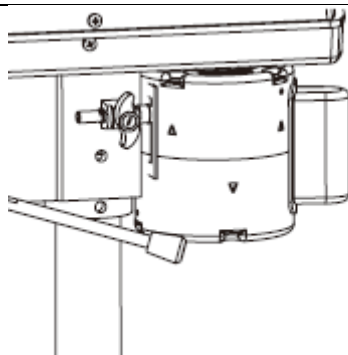

FIG 19

1	OBLAST POUŽITÍ	3
2	POPIS (OBR 1)	3
3	SEZNAM OBSAHU BALENÍ	3
4	SYMBOLY	4
5	OBCENÁ BEZPEČNOSTNÍ UPOZORNĚNÍ PRO ELEKTRICKÉ NÁSTROJE	4
5.1	<i>Pracovní oblast</i>	4
5.2	<i>Elektrická bezpečnost</i>	4
5.3	<i>Osobní bezpečnost</i>	5
5.4	<i>Používání elektrických nástrojů a péče o ně</i>	5
5.5	<i>Servis</i>	5
6	DALŠÍ BEZPEČNOSTNÍ POKYNY PRO STOLNÍ VRTAČKY	6
7	DALŠÍ BEZPEČNOSTNÍ POKYNY PRO LASERY	7
8	MONTÁŽ	7
8.1	<i>Upevnění podstavce (obr. 3) (volitelné)</i>	8
8.2	<i>Osazení sloupu (obr. 4)</i>	8
8.3	<i>Osazení stolu (obr. 5)</i>	8
8.4	<i>Osazení vřetene a motoru (obr. 6)</i>	8
8.5	<i>Osazení madla posuvu (obr. 7)</i>	8
8.6	<i>Osazení krytu sklíčidla (obr. 8)</i>	8
8.7	<i>Osazení tříčelist'ového sklíčidla (obr. 9 a 10)</i>	8
8.8	<i>Laser</i>	9
8.9	<i>Připojení k napájení</i>	9
9	PROVOZ	9
9.1	<i>Používání strojního svěráku (není součástí dodávky (obr. 11)</i>	9
9.2	<i>Používání tříčelist'ového sklíčidla (obr. 12)</i>	10
9.3	<i>Zapnutí a vypnutí (obr. 13)</i>	10
9.4	<i>Používání laseru</i>	10
9.5	<i>Nastavení hloubky posuvu (obr. 14)</i>	10
9.6	<i>Změna rychlosti vřetene (obr. 15)</i>	10
9.7	<i>Tabulka otáček vrtáku</i>	11

9.8	<i>Napnutí řemene (obr. 17)</i>	11
9.9	<i>Obecná doporučení při vrtání</i>	11
10	ČIŠTĚNÍ A ÚDRŽBA	12
10.1	<i>Čištění</i>	12
10.2	<i>Mazání</i>	12
10.3	<i>Vůle vřetene (obr. 18)</i>	12
10.4	<i>Obecná kontrola (obr. 19)</i>	12
10.5	<i>Napájecí kabel</i>	12
11	ŘEŠENÍ PROBLÉMŮ	12
12	TECHNICKÉ ÚDAJE	14
13	HLUČNOST	14
14	SERVISNÍ ODDĚLENÍ	14
15	USKLADNĚNÍ	14
16	ZÁRUKA	14
17	ŽIVOTNÍ PROSTŘEDÍ	15
18	PROHLÁŠENÍ O SHODĚ	16

STOJANOVÁ VRTAČKA 500 W POWX155

1 OBLAST POUŽITÍ

Vrtačka je určena k vrtání otvorů do dřeva, kovu a plastu.

Nástroj není určen ke komerčnímu využití.



UPOZORNĚNÍ! Než začnete zařízení používat, přečtěte si v zájmu své vlastní bezpečnosti tuto příručku a obecné bezpečnostní instrukce. Váš elektrický nástroj by se měl předávat dalším osobám jen s těmito pokyny.

2 POPIS (OBR 1)

- | | |
|--------------------|--------------------------------------|
| 1. Kryt kladky | 8. Stůl |
| 2. Motor | 9. Sklíčidlo |
| 3. Madla posuvu | 10. Kryt stroje |
| 4. Kryt sklíčidla | 11. Vypínač |
| 5. Sloup | 12. Měrka hloubky vrtání |
| 6. Zajištění stolu | 13. Křížový šroub krytu kladky |
| 7. Podstavec | 14. Knoflík zajištění napnutí řemene |

3 SEZNAM OBSAHU BALENÍ

- Odstraňte veškerý obalový materiál.
- Odstraňte zbývající obaly a přepravní přípravky (jsou-li přítomny).
- Zkontrolujte úplnost obsahu (obr.2).
- Zkontrolujte, zda na zařízení, síťové přívodní šňůře, zástrčce a veškerém příslušenství nevznikly během přepravy škody.
- Uložte si obalový materiál na co nejdelší dobu, nejlépe až do konce záruční doby. Potom ho zlikvidujte vyhozením do místního systému na odvoz odpadu.



VAROVÁNÍ Balicí materiály nejsou vhodné na hraní! Děti si nesmějí hrát s plastovými sáčky! Nebezpečí udušení!

- | | |
|---------------------|------------------------|
| 1 × vřetenno stroje | 1 × návod |
| 1 × pracovní stůl | 3 × podložka |
| 1 × podstavec | 3 × pružinová podložka |
| 1 × sloup | 3 × šroub |
| 1 × sklíčidlo | 2 × imbus klíč |
| 1 × klíč sklíčidla | 2 × AAA baterie |
| 1 × kryt sklíčidla | |



Jestliže shledáte chybějící nebo poškozené díly, obraťte se na svého obchodníka.

4 SYMBOLY

V této příručce a/nebo na stroji se používají následující symboly:

	Označuje riziko úrazu nebo poškození nástroje.		V souladu se základními požadavky Evropských směrnic
	Před použitím si přečtěte příručku		Varování Laserový paprsek

5 OBECNÁ BEZPEČNOSTNÍ UPOZORNĚNÍ PRO ELEKTRICKÉ NÁSTROJE

Přečtěte si všechna bezpečnostní upozornění a všechny instrukce. Nedodržení upozornění a instrukcí může vést k zasažení elektrickým proudem, požáru a/nebo vážnému úrazu. Ušchovejte si upozornění a instrukce, abyste do nich mohli později nahlédnout. Termín "elektrický nástroj" v upozorněních znamená elektrický nástroj připojený (kabelem) k síti nebo elektrický nástroj provozovaný (bez kabelu) na baterii.

5.1 Pracovní oblast

- Udržujte pracoviště čisté a dobře osvětlené. Tmavá a nepřehledná pracoviště zvyšují riziko nehody.
- Neprovazujte elektrické nástroje ve výbušném prostředí, například v přítomnosti hořlavých kapalin, plynů nebo prachu. Elektrické nástroje produkují jiskry, které mohou prach nebo výpary zapálit.
- Při práci s elektrickým nástrojem se držte mimo dosah dětí a okolostojících osob. Mohou odvést vaši pozornost a ztratíte kontrolu nad nástrojem.

5.2 Elektrická bezpečnost



Vždy kontrolujte, zda napájecí soustava odpovídá napětí uvedenému na typovém štítku.

- Zástrčky elektrického nástroje musejí odpovídat zásuvkám. Zástrčku nikdy nijak neupravujte. S uzemněnými elektrickými nástroji nepoužívejte nikdy rozvodné zástrčky. Riziko zasažení elektrickým proudem je menší u neupravovaných zástrček a kompatibilních zásuvek.
- Vyhýbejte se tělesnému kontaktu s uzemněnými povrchy například na trubkách, radiátorech, sporácích a ledničkách. Nebezpečí zasažení elektrickým proudem je větší, jestliže je vaše tělo uzemněné.
- Nevystavujte elektrické nástroje dešti nebo vlhkosti. Voda, která se dostane do elektrického nástroje, zvyšuje riziko zasažení elektrickým proudem.
- S přípojovacím kabelem zacházejte opatrně. Nikdy na něm nástroj nenoste a netahejte za něj při vytahování zástrčky ze zásuvky. Kabel chraňte před teplem, olejem, ostrými hranami a pohyblivými se díly. Poškozené nebo zapletené kabely zvyšují riziko zasažení elektrickým proudem.
- Při práci s elektrickým nástrojem pod širým nebem používejte prodlužovací kabel vhodný k vnějšímu použití. Použití kabelu vhodného k vnějšímu použití zmenšuje riziko zasažení elektrickým proudem.
- Je-li práce s elektrickým nástrojem na vlhkém místě nevyhnutelná, použijte zdroj proudu chráněný před zbytkovým proudem (RCD). Použití RCD zmenšuje riziko zasažení elektrickým proudem.

5.3 Osobní bezpečnost

- Při práci s elektrickým nástrojem buďte pozorní, sledujte, co děláte, a řiďte se zdravým rozumem. Nepracujte s elektrickým nástrojem, když jste unavení nebo pod vlivem drog, alkoholu nebo léků. Chvilková nepozornost při zacházení s elektrickým nástrojem může vést k vážnému osobnímu zranění.
- Používejte bezpečnostní vybavení. Vždy si chraňte zrak. Bezpečnostní vybavení, jakým je protiprašný respirátor, neklouzavá bezpečnostní obuv, ochranná přilba nebo chránič sluchu, které se použije, kdykoliv to okolnosti vyžadují, omezuje osobní zranění.
- Vyhybejte se nahodilému spuštění. Před připojením nástroje k síti se ubezpečte, že je vypínač v poloze vypnuto. Nošení nástrojů s prstem na vypínači a připojování nástrojů k síti s vypínačem v poloze zapnuto zvyšuje riziko nehody.
- Před nastartováním nástroje odstraňte veškeré stavěcí klíny a klíče. Klín nebo klíč ponechaný v otáčivé části elektrického nástroje může způsobit osobní zranění.
- Nesazte se dosáhnout příliš daleko. Vždy si udržujte pevný postoj a rovnováhu. Tak máte nástroj pod lepší kontrolou v neočekávaných situacích.
- Vhodně se oblékejte. Nenoste volné oblečení ani bižuterii. Udržujte své vlasy, oblečení a rukavice mimo dosah pohybujících se dílů. Volné oblečení, bižuterie nebo dlouhé vlasy se mohou zachytit v pohybujících se dílech.
- Jsou-li k dispozici mechanismy umožňující odvádění a sběr prachu, zabezpečte jejich připojení a řádné používání. Použití těchto mechanismů snižuje rizika vyvolávaná působením prachu.

5.4 Používání elektrických nástrojů a péče o ně

- Při práci s elektrickým nástrojem nepoužívejte sílu. Používejte pro své cíle správný nástroj. Správný elektrický nástroj vykoná svůj úkol lépe a bezpečněji rychlostí, pro kterou byl zkonstruován.
- Nepoužívejte elektrický nástroj, jestliže ho nelze vypínačem zapnout i vypnout. Každý elektrický nástroj, který nelze ovládat vypínačem, je nebezpečný a je třeba ho opravit.
- Před prováděním jakýchkoliv změn, výměnou příslušenství nebo uskladňováním elektrických nástrojů odpojte zástrčku od zdroje energie. Taková preventivní bezpečnostní opatření snižují riziko náhodného zapnutí elektrického nástroje.
- Nepoužívané elektrické nástroje ukládejte mimo dosah dětí a osobám, které nejsou obeznámeny s nástrojem ani s těmito pokyny, s ním nedovolte pracovat. Elektrické nástroje jsou v rukách neškolených uživatelů nebezpečné.
- Provádějte údržbu elektrických nástrojů. Kontrolujte lehký chod pohyblivých dílů, ověřujte jejich celistvost a veškeré ostatní podmínky schopné ovlivnit, jak nástroj funguje. Při poškození dejte elektrický nástroj před dalším použitím opravit. Mnoho nehod způsobuje právě nedostatečná údržba elektrických nástrojů.
- Rezné nástroje udržujte ostré a čisté. Je méně pravděpodobné, že by se řádně udržované řezné nástroje s ostrými břity někde zadrhly, a proto se ostré nástroje snáze ovládají.
- Používejte elektrický nástroj, příslušenství a nástrojové bity atd. v souladu s těmito pokyny a způsobem předepsaným pro konkrétní typ elektrického nástroje; přitom berte v úvahu pracovní podmínky a práci, již je třeba vykonat. Použití elektrického nástroje k činnosti jiné než předpokládané může vytvořit nebezpečnou situaci.

5.5 Servis

- Servisní práce na elektrickém nástroji přenechejte kvalifikovanému technikovi, který používá výhradně originální náhradní díly. Tak si zajistíte, že nástroj bude i nadále bezpečný.

6 DALŠÍ BEZPEČNOSTNÍ POKYNY PRO STOLNÍ VRTAČKY

- Nesnímejte jakékoliv mechanické nebo elektrické zajištění výrobku.
- Zkontrolujte, zda jsou veškeré kryty na místě a řádně uchycené.
- Během vrtání noste ochranné brýle.
- Tento stroj musí být pevně uchycen k vhodnému pracovnímu stolu nebo jinému pevnému pracovnímu povrchu. Při výběru vhodného místa k montáži tohoto stroje musí být brána v úvahu největší délka vrtaných materiálů a poloha obsluhy.
- Před spuštěním stroje se ujistěte, že vrtáky a jiné doporučené nástroje jsou správně nasazeny a že jsou dotaženy upevňovací šrouby. Zkontrolujte osazení a správnou funkci všech krytů a sejmutí klíče sklíčidla i dalších seřizovacích nástrojů.
- Vždy udržujte ruce v dostatečné vzdálenosti od otáčejících se vrtáků a jiných nástrojů.
- Při vrtání používejte správné mazivo/chladivo vzhledem k vrtanému materiálu. Používejte ho pouze nezbytně nutné množství tak, aby se vrták nepřehříval a udržujte ho mimo elektrické komponenty. Nikdy k chlazení nepoužívejte vodu. Udržujte vrtáky a jiné řezné nástroje ostré a v dobrém stavu. Tak zlepšíte výkon a snížíte namáhání stroje, čímž prodloužíte životnost nástrojů a stroje.
- Používejte pouze vrtáky, řezné nástroje a další příslušenství, doporučené výrobcem. Zvolte správnou rychlost otáčení vřeten vzhledem k velikosti použitého vrtáku. Viz návod k jejich použití. Nepokoušejte se stroj ani příslušenství žádným způsobem upravovat.
- Vždy při delším použití používejte bezpečnostní brýle nebo štít a obličejovou masku a ochranu sluchu.
- Na stroj netlačte, nechte ho dělat jeho práci. Omezíte opotřebení stroje i nástroje a zvýšíte jejich účinnost a životnost.
- Při vrtání dlouhých materiálů zajistěte dostačující podporu obou konců.
- Nikdy nepoužívejte stroj, na kterém nejsou správně upevněny bezpečnostní kryty a který nepracuje správně.
- Při vrtání dřeva a podobných materiálů zkontrolujte, že v něm nejsou hřebíky nebo jiné cizí předměty, které by mohly vrták nebo jiný nástroj poškodit.
- Obrobek vždy upevněte do vhodného svěráku.
- Pokud máte dlouhé vlasy, dbejte na jejich ochranu (čepice). Dlouhé vlasy mohou být snadno vtaženy do rotujících částí výrobku.
- Dejte pozor na třísky odletující od otáčejícího se vrtáku, mohou být velmi ostré a horké. Při manipulaci s třískami noste vhodné rukavice. Třísky nesmí být likvidovány s domovním odpadem, musí být odevzdány na sběrném místě pro recyklaci.
- Nikdy nenechávejte stroj běžet bez dozoru. Pokud jste při obsluze vrtáčky vyrušeni, dokončete operaci a stroj před pohledem jinam vypněte.
- Předtím, než od stroje odejdete a necháte ho bez dozoru, nechte ho zcela zastavit a odpojte ho od napájení.
- Nikdy neuklízejte prach, třísky nebo nečistoty kolem vrtáku rukama.
- Noste při práci vhodný oděv.
- Během vrtání nedržte holýma rukama části opracovávaného kusu. Vždy použijte svěrák nebo podobné zařízení.
- Zkontrolujte, zda je sklíčidlo vrtáku správně utaženo.
- Zkontrolujte, zda je v pořádku kabel.
- K odstranění nečistot používejte pouze kartáče, utěrky, odštěpky apod.
- Výrobek nečistěte ani s ním jinak nemanipulujte, pokud je v provozu.
- Vždy nechávejte klínový řemen pod krytem (nedojde ke vtažení vašich rukou).
- Ozubení sklíčidla dotahujte pouze klíčem.
- Nikdy nenechávejte volně bez dozoru klíč ve sklíčidle! Před zapnutím vrtáčky se ujistěte, že je klíč vyjmutý!
- Nepoužívejte poškozené vrtáky.
- Na vrták netlačte!
- Pokud vrtáčka správně nefunguje nebo je poškozena, nepoužívejte ji.

- Při práci zvolte správnou rychlost v závislosti na použitém nástroji a materiálu.
- Během práce s vrtačkou neprovádějte žádné úpravy a změny nastavení.
- Pokud je poškozen přívodní kabel, může být nahrazen pouze stejným typem kabelu.
- Dříve než ukončíte práci, vypněte vrtačku, vyjměte vrták, a očistěte stůl.
- Po ukončení práce stiskněte tlačítko blokování spuštění.
- I když se stroj používá správně, není možné vyloučit všechna zbytková rizika. Ve spojitosti s konstrukcí a návrhem stroje mohou vzniknout následující nebezpečí:
 - Kontakt s vrtákem.
 - Zpětný ráz obrobku a jeho částí.
 - Zlomení bitu.
 - Vymrštění kusů bitu.
 - Poškození sluchu, pokud není použita účinná ochrana. Noste ochranu sluchu.
 - Poškození plic, pokud není použita účinná ochrana dýchacích cest při činnostech, při kterých vzniká prach. Noste dýchací masku.
 - Poškození zraku, pokud není použita jeho účinná ochrana. Noste brýle.

IHNED VRTAČKU VYPNĚTE POKUD:

- Dojde k přerušení v el. síti, které by mohlo vést k poničení.
- Je poničený spínač.
- Cítíte dým nebo zápach spálené izolace.

7 DALŠÍ BEZPEČNOSTNÍ POKYNY PRO LASERY



Upozornění! Laserový paprsek může poškodit zrak. Nikdy se nedívejte přímo do paprsku laseru.

Varování! Laserový paprsek může způsobit vážné poškození očí. Nikdy se na laserový paprsek nedívejte ani nehleďte upřeně do laserového paprsku.

Během používání nemiřte laserovým paprskem na lidi ani přímo ani nepřímo přes odrazné plochy.

Tento laser je ve shodě s třídou 2 podle EN 60825-1:2001. V jednotce nejsou servisovatelné díly. Pouzdro neotevírejte. Poškodí-li se jednotka, nechte laser opravit autorizovanému mechanikovi.



**Varování
Laserový paprsek
Nedívejte se přímo do paprsku
Třída laseru 2**

Třída laseru: 2

Vlnová délka laseru: 650 nm

Výkon laseru: ≤1 mW

8 MONTÁŽ

- Kvůli balení se stolní vrtačka dodává částečně složená. Položte díly na stůl a zkontrolujte díly podle seznamu (obr. 2).
- Odstraňte hadříkem a parafínovým olejem antikorozní přípravek z odkrytých kovových částí výrobku. Namažte olejem části vrtačky.
- Budete potřebovat:
 - Vhodné osobní ochranné prostředky (nejsou součástí dodávky).
 - Křížový šroubovák (není součástí dodávky).

- 3 šrouby M8 × 20 mm, podložky a matice k přišroubování k pracovnímu stolu (nejsou součástí dodávky).
- Sklíčidlo a klíč sklíčidla.
- 4mm imbus klíč.

8.1 Upevnění podstavce (obr. 3) (volitelné)

- Vyberte pro vrtačku vhodné místo na pracovním stole. Nezapomeňte na nohy stolu a cokoliv dalšího, co by mohlo omezit přístup ke spodní straně stolu. Také musí být v dosahu vhodná zásuvka pro napájení.
- Umístěte podstavec (7) na vybrané místo.
- Vyberte dva šrouby vhodné délky spolu s podložkami a maticemi (nejsou součástí dodávky).
- Použijte podstavec (7) jako šablonu k provrtání dvou otvorů v desce stolu.
- Přišroubujte podstavec (7) ke stolu. Nedotahujte šrouby příliš, protože podstavec by pak mohl prasknout (obr. 3).

8.2 Osazení sloupu (obr. 4)

- Umístěte sloup (5) na podstavec (7) a umístěte otvory ve sloupu na otvory v podstavci.
- Upevněte sloup zašroubováním šroubu s podložkou a pružinovou podložkou skrz sloup do podstavce (obr. 4).

8.3 Osazení stolu (obr. 5)

- Nasuňte sestavu stolu na sloup (5). Sestava lehce sklouzne na místo, nepoužívejte sílu. Zkontrolujte otáčení o 360°.
- Dotáhněte zajištění stolu, aby sestava držela na místě (obr. 5).

8.4 Osazení vřetene a motoru (obr. 6)

- Najděte na boku vřetene a motoru dva závrtné šrouby. Pomocí imbus klíče závrtné šrouby povolte.
- Zvedněte sestavu vřetene a motoru a nasuňte ji na sloup. Dejte pozor, aby se zasunula dolů a dobře seděla na sloupu.
- Umístěte sestavu vřetene a motoru a dejte pozor, aby byla zarovnaná s podstavcem.
- Zajistěte sestavu vřetene a motoru na místě dotažením obou závrtných šroubů (obr. 6).
- Imbus klíče si nechte k pozdějšímu seřízení.

8.5 Osazení madla posuvu (obr. 7)

- Najděte a namontujte tři madla posuvu (3).
- Jednoduše madla (3) zašroubujte do tří otvorů se závitem na náboji hřídele posuvu. Zkontrolujte, že jsou všechna tři madla (3) dotažena (obr. 7).

8.6 Osazení krytu sklíčidla (obr. 8)

- Varování: nikdy stroj nepoužívejte bez nasazeného krytu sklíčidla (4).
- Výsuvný kryt sklíčidla (4) je částečně namontován na stroji.
- Vyšroubujte šrouby s křížovou hranou těsně pod pantem na červené objímce
- Umístěte průhledný plastový štít do červené objímky a zajistěte ho na místě třemi malými šrouby s křížovou hlavou (obr. 8).
- Kryt sklíčidla (4) má vratnou pružinu a je upevněn na pantu, který umožňuje kryt (4) posunout nahoru, aby byl umožněn přístup ke sklíčidlu (1) při upevnění a uvolnění vrtáku.
- Kryt (4) vždy vraťte, aby byly otáčející se části zakryty. Jednoduše vyšroubujte křídlové matice a dvoudílný kryt se rozloží svisle nahoru nebo dolů.
- Kryt sklíčidla (4) se dá nastavit na různou hloubku, aby poskytoval lepší ochranu (obr. 8).

8.7 Osazení tříčelistového sklíčidla (obr. 9 a 10)

- Tento stroj se dodává se zužující se hřídelí osazenou do vřetene.
- Před osazením sklíčidla (9) očistěte lakovým benzínem ochrannou vrstvu z vnitřního kónusu sklíčidla (9) a vnějšího kónusu hřídele.

- Nasadte sklíčidlo (9) na vyčnívající část hřídele.
- Na vrtací stůl položte kus dřeva.
- Pomocí madel posuvu (3) snižte sklíčidlo (9) až na dřevo.
- Lehce zatlačte, aby do sebe kónusy zapadly, a potom vřetenem nechte zase zvednout nahoru (obr. 9 a 10).

8.8 Laser

- Do laserové části vložte 2 AAA baterie.

Vrtačka je nyní sestavena a upevněna na místě. Následující kroky seřízení a nastavení musí být provedeny před připojením stroje k elektrickému napájení.



Před vložením nebo vyjmutím vrtáku vždy odpojte kabel z elektrické sítě.

8.9 Připojení k napájení

- Zkontrolujte, že vypínač (11) je v poloze vypnuto.
- Připojte zástrčku do vhodné zásuvky.
- Varování: zkontrolujte napětí! Napětí musí souhlasit s hodnotou na typovém štítku.

Výrobek je nyní připraven k použití.

Dodržujte následující pokyny:

- Před spuštěním si musíte přečíst a pochopit celý návod.
- Práce s tímto výrobkem je náročná, proto se ujistěte, že jste mentálně a fyzicky schopni práci bezpečně dokončit.
- Zkontrolujte, že máte veškeré příslušenství a nástroje nutné k sestavení a provozu.
- Noste vhodné osobní ochranné pomůcky.
- Zajistěte, aby poblíž pracovního prostoru nebyly děti a domácí zvířata a aby nebyl možný jejich vstup do tohoto prostoru.
- Zkontrolujte, že výrobek není poškozený a opotřebený.
- Zkontrolujte, že bezpečnostní prvky a příslušenství jsou správně upevněny.
- Před použitím výrobku pečlivě zkontrolujte, že nikde nezůstaly nástroje použité při sestavení.
- Pravidelně kontrolujte stav výrobku; nepoužívejte ho, pokud máte pochybnosti o jeho vhodnosti k danému účelu.

9 PROVOZ

- Pro získání zkušeností se stojanovou vrtačkou nejdříve používejte odpadní materiál.
- Pokud vrtáte skrz obráběný kus, ujistěte se, že je vrták nastaven tak, aby projel otvorem ve stole. V případě nutnosti si poznačte pozici na přední straně sloupu, poté ji můžete později použít. Bezpečně utáhněte obráběný kus. Samovolné sklopení, otáčení a posunování má za následek špatně vyvrtané otvory a zvyšuje riziko ulomení vrtáku.
- Jako ochranu vrtáku použijte odpadní dřevo, kterým podložíte obráběný kus.
- Obráběný kus položte na podložku a bezpečně připevněte ke stolu, aby se neotáčel. Nepoužívejte dřevěné podložky, které mají nepravidelný tvar.
- Pro zvedání a snižování polohy vrtáku používejte rukojeť.
- Jakmile vrták provrtává obráběný kus skrz, vrtejte pomalu, ať se nevytvoří třísky.

9.1 Používání strojního svěráku (není součástí dodávky (obr. 11))

- Varování: Vrtačka nesmí být nikdy používána, pokud není obrobek pevně uchycen ve strojním svěráku nebo upevněn přímo ke stolu vrtačky (8).
- Stůl vrtačky (8) je kompatibilní s řadou strojních svěráků, které k němu mohou být připevněny.
- Svěrák ke stolu (8) vždy připevněte šrouby s podložkami a maticemi.

- Pokud se vrták zasekne v obrobku upnutém v nezajištěném svěráku, začne se svěrák nekontrolovatelně točit, takže může dojít ke zlomení vrtáku a zranění obsluhy (obr. 11).

9.2 Používání tříčelistového sklíčidla (obr. 12)

- Vyberte vhodný vrták.
- Otevřete čelisti a vložte dřík vrtáku do osy sklíčidla (9).
- Otáčejte sklíčidlem (9) rukou, až čelisti vrták zachytí.
- Sklíčidlo (9) má po obvodu tři otvory. Vložte klíč sklíčidla postupně do každého otvoru a stejným momentem sklíčidlo dotahujte. Stejněměrně pokračujte, dokud není sklíčidlo utaženo.
- Neutahujte sklíčidlo příliš, jinak byste měli problém při uvolňování vrtáku (obr. 12).
- **POZOR:** před použitím vyndejte klíč sklíčidla.
- S tímto výrobkem je možné používat různé vrtáky a nástroje, podle materiálu obrobku a vyžadovaného použití.

9.3 Zapnutí a vypnutí (obr. 13)

- Tento stroj má vypínač typu „No Volt“. Pokud dojde k výpadku napájení nebo odpojení stroje ze zásuvky před vypnutím, stroj se při obnovení napájení opětovně nespustí, dokud není vypínačem zapnut (11).
- Zapnutí stroje proveďte stiskem zeleného tlačítka ON.
- Vypnutí stroje proveďte stiskem červeného tlačítka OFF (obr. 13).

9.4 Používání laseru

Laserový paprsek se používá k označení středu vrtaného otvoru v případě, že musíte vrtat více otvorů do obrobků stejné tloušťky.

- Umístěte stůl (8) do vodorovné polohy. Zkontrolujte, že souhlasí poloha vrtáku a otvoru ve stolu.
- Umístěte obrobek na stůl.
- Spusťte vrták dolů tak, až se dotkne obrobku. Příslušným vypínačem zapněte laser.
- Zkontrolujte, že nitkový kříž laseru souhlasí se středem vrtaného otvoru, vyznačeným na obrobku. Pokud je to nutné, povolte šroubovákem šrouby a nastavte laser ručně. Po ustavení vyvrtejte otvor.
- Po použití laser vypněte.

9.5 Nastavení hloubky posuvu (obr. 14)

- Tato funkce je užitečná, pokud je nutné vyvrtat větší množství otvorů o stejné hloubce.
- Upevněte obrobek do strojního svěráku.
- Do sklíčidla (9) upevněte požadovaný vrták. Dotkněte se vrtákem povrchu obrobku.
- Pomocí matic nastavení hloubky a měřítka nastavte požadovanou hloubku otvoru, dotáhněte matice. Vrták se pokaždé zastaví v požadované hloubce (obrázek 14).
- **POZOR:** při dosažení matic nastavení hloubky vždy zastavte posuv, jinak může dojít k poškození červené plastové objímky.

9.6 Změna rychlosti vřetene (obr. 15)

- Varování: před prováděním jakýchkoliv nastavení nebo výměnou vrtáku vždy zkontrolujte, že je stroj vypnutý a odpojený od napájení.
- Vyšroubujte šroub s křížovou hlavou (13) držící kryt kladky (1) a kryt zvedněte, abyste se dostali k systému kladek.
- Určete požadované otáčky.
- Určete takovou konfiguraci kladek, která bude mít otáčky vřetene nejbližší otáčkám určeným podle tabulky otáček vrtáku (obr. 15).

9.8 Tabulka otáček vrtáku

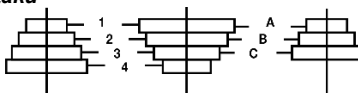

① A-4 280min ⁻¹	② B-4 450min ⁻¹	③ C-4 540min ⁻¹
④ A-3 620min ⁻¹	⑤ A-2 800min ⁻¹	⑥ B-3 1000min ⁻¹
⑦ C-2 1550min ⁻¹	⑧ B-1 1700min ⁻¹	⑨ C-1 2350min ⁻¹

- Povolte knoflík zajištění napnutí řemene. Tak budete moci řemen povolit.
- Sestava motoru je na pantu, což umožňuje uvolnění řemene. Abyste přesunuli řemen do požadované konfigurace, zatlačte na řemen na největší kladce směrem k menší kladce a zároveň rukou otáčejte vřetenem, dokud se řemen neusadí na menší kladce.
- Postup opakujte na kladce motoru do té doby, než dosáhnete požadované konfigurace (obr. 16).
- **POZOR:** řemen nekřížte k dosažení mezirychlostí, došlo by k poškození stroje.

Činitel využití (S2): pro tento výrobek platí činitel využití S2. Tento výrobek smí být provozován maximálně 15 minut v kuse. Pak musí být vypnut a ponechán v klidu, aby mohl vychladnout na pokojovou teplotu předtím, než může být provozován dalších 15 minut.

Vrtáky menších průměrů potřebují vyšší otáčky a čím je průměr vrtáku větší, tím nižší otáčky jsou třeba. Následující tabulka otáček vrtáků je pouze orientační a pokrývá pouze běžné materiály, průměry vrtáků a otáčky.

Tabulka otáček vrtáku (pouze orientační)						
Průměr vrtáku mm	Vrtaný materiál					
	Ocel	Litina	Bronz	Hliník	Plast	Dřevo
	Otáčky vrtáku (min ⁻¹)					
3	2500	2500	2500	2500	2500	2500
4	2500	2500	2500	2500	2500	2500
5	1900	2500	2500	2500	2500	2500
6	1900	2500	2500	2500	2500	2500
7	1400	1900	2500	2500	2500	2500
8	1400	1900	2500	2500	2500	2500
9	890	1400	1900	2500	2500	2500
10	890	1400	1900	1900	2500	2500
11	500	890	1400	1900	1900	2500
12	500	890	1400	1400	1900	1900
13	500	500	890	1400	1400	1900

9.9 Napnutí řemene (obr. 17)

- Po dosažení požadované konfigurace kladek pohonný řemen napněte.
- Kontrolu správného napnutí řemene proveďte zatlačením prstu na střední část řemene. Řemen by se měl prohnut cca o 13 mm.
- Opět dotáhněte knoflík zajištění napnutí řemene (obr. 17).

9.10 Obecná doporučení při vrtání

- Vždy důlkem vyznačte místo vrtání. Důlkem je špičatý nástroj, který označuje vrtaný materiál malým důlkem. Ten brání pohybu vrtáku mimo požadované místo.
- Vždy začněte vyvrtáním malého vodicího otvoru a postupně zvyšujte průměr vrtáku.
- Při vrtání kovu namažte špičku vrtáku olejem.

- Varování: Nikdy ke chlazení nepoužívejte vodu nebo maziiva na vodní bázi, mohlo by dojít k úrazu elektrickým proudem. Při vrtání mědi a mosazi NEPOUŽÍVEJTE olej. Při vrtání mědi a mosazi je třeba dávat pozor, protože vrták bude mít tendenci se zasekávat.

10 ČIŠTĚNÍ A ÚDRŽBA



Pozor! Než začnete na zařízení provádět jakoukoliv práci, odpojte je od sítě.

10.1 Čištění

- Vrtáky a bity mohou být velmi ostré, proto při manipulaci s nimi nebo jejich výměně noste vždy odolné rukavice.
- Při čištění si chraňte zrak ochrannými brýlemi.
- Udržujte čisté větrací otvory stroje, abyste předešli přehřátí motoru.
- Pravidelně čistěte těleso stroje měkkou tkaninou, nejlépe po každém použití.
- Udržujte větrací otvory prosté prachu a nečistot.
- Jestliže nečistota nepovoluje, použijte měkkou tkaninu navlhčenou ve vodě s přídavkem mýdla.



Nikdy nepoužívejte rozpouštědla, jakými je benzín, alkohol, čpavková voda atd. Tato rozpouštědla mohou poškodit plastové díly.

10.2 Mazání

- Jednou za tři měsíce vysuňte hřídel vrtačky do polohy maximální hloubky vrtání a lehce ji namažte olejem.

10.3 Vúle vřetene (obr. 18)

- Najděte šroub nastavení vůle vřetene.
- Povolte jisticí matici a ručně dotáhněte závrtný šroub.
- Držte závrtný šroub imbus klíčem a dotáhněte jisticí matici (obr. 18).

10.4 Obecná kontrola (obr. 19)

- Pravidelně kontrolujte dotažení všech upevňovacích šroubů. Postupem času se mohou vibracemi povolít.
- Pokud je nutné vyměnit napájecí kabel, musí to z důvodu bezpečnosti provést výrobce, jeho zástupce nebo autorizovaný servis (obr. 19).

10.5 Napájecí kabel

- Pokud je napájecí kabel poškozen, musí být z bezpečnostních důvodů vyměněn výrobcem, jeho servisním zástupcem nebo podobně kvalifikovanou osobou.

11 ŘEŠENÍ PROBLÉMŮ

Možné poruchy mají často příčiny, které může vyřešit sám uživatel. Proto výrobek zkontrolujte za pomoci této části. Ve většině případů se dá problém rychle vyřešit.

Problém	Možná příčina	Řešení
1. Hlučný chod	1.1 Nesprávné napnutí řemene 1.2 Volná kladka vřetene 1.3 Volná kladka motoru	1.1 Nastavte napnutí 1.2 Dotáhněte matici kladky 1.3 Dotáhněte šrouby
2. Vrták se nadměrně zahřívá	2.1 Nesprávná rychlost 2.2 Z otvoru nevypadávají piliny 2.3 Tupý vrták 2.4 Pomalý posuv 2.5 Vrták se nestačí ochladit, nebo za provozu není mazán	2.1 Upravte rychlost 2.2 Častěji vrták vytahujte, aby se vytvořily piliny 2.3 Nabruste vrták 2.4 Posuv musí být dostatečně rychlý, aby vrták zabíral 2.5 Vrták při provozu mažte Řiďte se činitelem využití S2
3. Dřevo se na spodní straně štípe	3. Pod obrobkem není podpůrný materiál	3. Použijte podpůrný materiál
4. Vrták se zasekává	4.1 Nesprávné upevnění nebo podpora 4.2 Nesprávné napnutí řemene	4.1 Podepřete nebo upevněte obrobek 4.2 Nastavte napnutí řemene
5. Nevyvážení nebo otřesy vrtáku	5.1 Ohnutý vrták 5.2 Opotřebované ložisko vřetene 5.3 Nesprávně namontované sklíčidlo	5.1 Vyměňte vrták 5.2 vyměňte ložisko 5.3 Namontujte sklíčidlo správně
6. Vřeteno se vrací příliš rychle, nebo pomalu	6. Nesprávné napnutí pružiny	6. Nastavte pnutí pružiny
7. Sklíčidlo padá z hřídele, padá při snaze o montáž	7. Špinavý nebo mastný vnitřní povrch kónusu sklíčidla nebo vřetene	7. Povrch očistěte
8. Sklouzávání kladky	8. Není napnutý řemen	8. Dotáhněte řemen



Pozor! Provádějte pouze kroky popsané v tomto návodu! Pokud nedokážete problém vyřešit sami, musí veškeré další kontroly, údržbu a opravy provádět autorizovaný servis nebo podobně kvalifikovaný specialista.

12 TECHNICKÉ ÚDAJE

	POWX155
Síťové napětí	230 V
Frekvence sítě	50 Hz
Příkon	500 W
Otáčky bez zátěže	280-2350 min-1
Kónus vřetene	B16
Posuv vřetene	50 mm
Počet rychlostí vrtání	9
Max. průměr vrtáku	Ø 16 mm
Rozměry stolu	168 x 168 mm
Rozměry podstavce	320 x 200 mm
Hmotnost	16 kg
Třída ochrany	Třída I

13 HLUČNOST

Hodnoty hlukových emisí se měří podle příslušné normy. (K=3)

Úroveň akustického tlaku LpA	74 dB(A)
Úroveň akustického výkonu LwA	87 dB(A)



POZOR! Hladina akustického tlaku může přesáhnout 85 dB(A), v takovém případě noste individuální chránič sluchu.

14 SERVISNÍ ODDĚLENÍ

Poškozené vypínače je třeba nechat vyměnit v našem poprodejním servisním oddělení. Je-li poškozen spojovací kabel (nebo síťová zástrčka), je třeba jej nahradit speciálním spojovacím kabelem, který je k dispozici v našem servisním oddělení. Výměnu spojovacího kabelu musí provést naše servisní oddělení (viz poslední stránku) nebo kvalifikovaná osoba (kvalifikovaný elektrikář).

15 USKLADNĚNÍ

- Důkladně vyčistěte celý stroj i jeho příslušenství.
- Uložte jej mimo dosah dětí do stabilní a bezpečné polohy na chladném a suchém místě; vyhýbejte se příliš vysokým i příliš nízkým teplotám.
- Chraňte jej před přímým slunečním svitem. Je-li to možné, uchovávejte v temnu.
- Neukládejte jej v plastických pytlích, ve kterých by se hromadila vlhkost.

16 ZÁRUKA

- Ovaj proizvod je pod garancijom 36 meseci računajući od dana kupovine od strane prvog korisnika.
- Tato záruka kryje veškeré materiálové nebo výrobní vady kromě: baterií, nabíječek, vadných dílů podléhajících běžnému opotřebení, jakými jsou ložiska, kartáčky, kabely a zástrčky, nebo příslušenství, jakým jsou vrtáky, vrtací bity, pilové kotouče atd.; poškození nebo vad vyplývajících ze špatného zacházení, nehod nebo provedených změn; přepravních nákladů.
- Oštečenja i/ili kvarovi koji se rezultat neodgovarajuće upotrebe takođe nisu obuhvaćeni odredbama ove garancije.
- Takođe ne snosimo nikakvu odgovornost za bilo koje telesne povrede koje su rezultat neodgovarajuće upotrebe ovog alata.

- Popravke se mogu vršiti samo u ovlašćenom centru korisničke službe za Powerplus alate.
- Više informacija možete uvek dobiti na telefonskom broju 00 32 3 292 92 90.
- Sve troškove transporta će snositi korisnik osim u slučaju kada je drugačije dogovoreno u pisanom obliku.
- Istovremeno, nikakva reklamacija u vezi sa garancijom neće biti priznata ukoliko je oštećenje uređaja posledica nemarnog održavanja ili preopterećenja.
- Ova garancija apsolutno ne obuhvata oštećenja nastala usled prodora tečnosti, prekomernog prodora prašine, namernog oštećenja (namerno usled grube nepažnje), nepravilne upotrebe (korišćenje u svrhe za koje uređaj nije podoban), nekompetentne upotrebe (npr. nepoštovanje uputstava datih u uputstvima za upotrebu), nestručnog sklapanja, udara groma, neodgovarajućeg napona. Ovaj spisak nije restriktivan.
- Prihvatanje reklamacija obuhvaćenih garancijom nikada ne može da produži period važenja garancije niti da predstavlja početak novog garantnog roka u slučaju zamene uređaja
- Uređaji ili delovi koji su zamenjeni u garantnom roku su prema tome vlasništvo Varo NV.
- Zadržavamo pravo da odbijemo svaki zahtev ako se kupovina ne može potvrditi ili ako je očigledno da proizvod nije održavan na odgovarajući način (čisti otvori za ventilaciju, redovno servisiranje grafitnih četkica,...).
- Morate čuvati račun i garantni list kao dokaz o datumu kupovine.
- Nerasklopljen alat prodavcu morate vratiti u prihvatljivo čistom stanju unutar originalne kutije od duvane plastike (ako je prikladno za jedinicu), zajedno sa dokazom o kupovini.

17 ŽIVOTNÍ PROSTŘEDÍ



Použité zařízení nelikvidujte spolu s běžným domovním odpadem, ale řiďte se předpisy vydanými s ohledem na ochranu životního prostředí.

Použitý motorový olej likvidujte způsobem slučitelným s péčí o životní prostředí. V kanystru jej předejte k recyklaci do vyhrazeného střediska pro likvidaci tohoto druhu odpadu. Nevyhazujte jej do odpadu ani jej nevylévejte na zem.

18 PROHLÁŠENÍ O SHODĚ

VARO N.V. - Joseph Van Instraat 9 - BE2500 Lier - BELGIUM, prohlašuje, že
Typ zařízení: Stojanová vrtačka 500 W
Značka: POWERplus
Číslo položky: POWX155

je ve shodě se základními požadavky a ostatními relevantními ustanoveními příslušných evropských směrnic založených na aplikaci evropských harmonizovaných norem. Jakákoliv neschválená úprava přístroje vede ke ztrátě platnosti tohoto prohlášení.

Evropské směrnice (včetně, nastanou-li, jejich změn a doplňků až do data podpisu);

2011/65/EU

2006/42/EC

2014/30/EU

Evropské harmonizované normy (včetně, nastanou-li, jejich změn a doplňků až do data podpisu);

EN61029-1: 2009

EN55014-1: 2017

EN55014-2: 2015

EN61000-3-2: 2014

EN61000-3-3: 2013

Držitel technické dokumentace: Philippe Vankerkhove, VARO - Vic. Van Rompuy N.V.

Níže podepsaný jedná jménem vedení společnosti,

Philippe Vankerkhove

Regulativní postupy - Manažer pro dohled nad řádným jednáním

Datum: 15/10/2018